

SENCOR®

SMG 4410WH



HÚSDARÁLÓ

Az eredeti útmutató fordítása



SENCOR®

SMG 4410WH



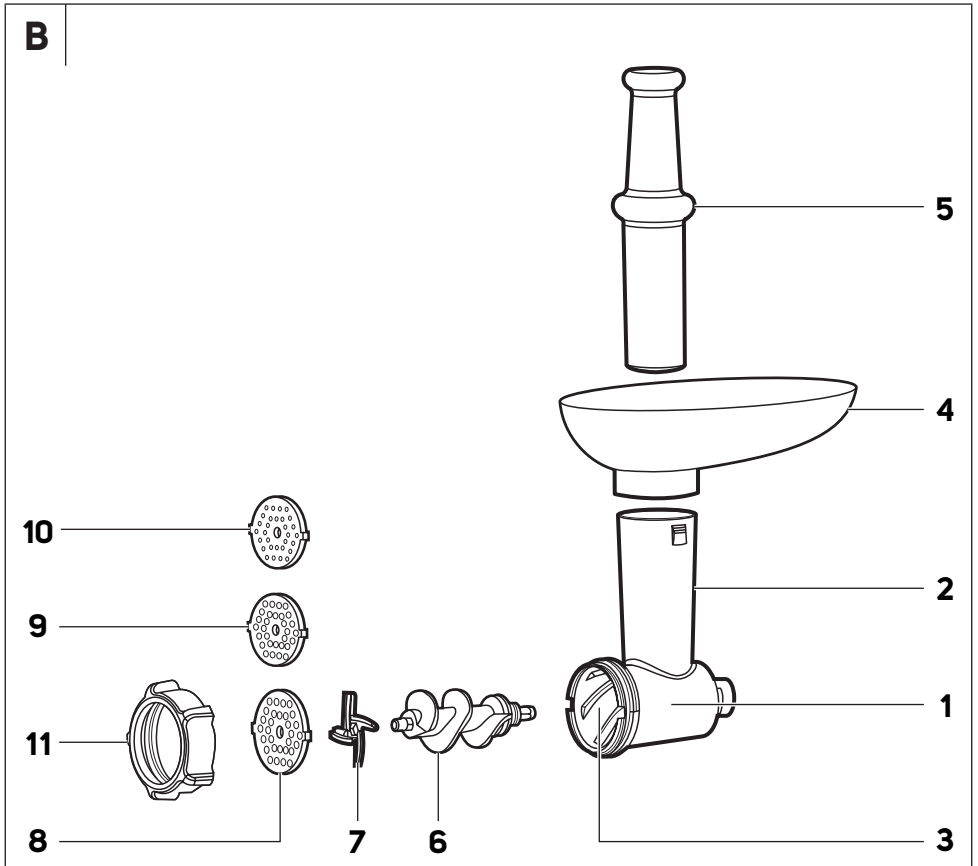
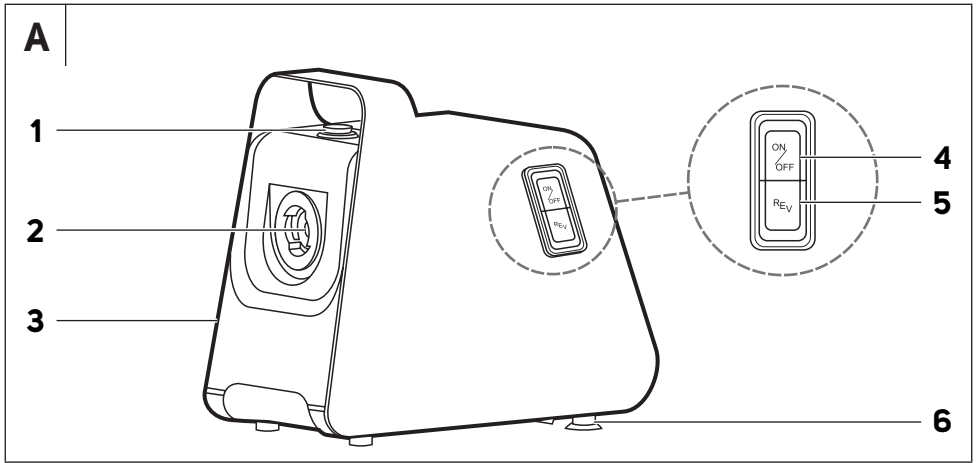

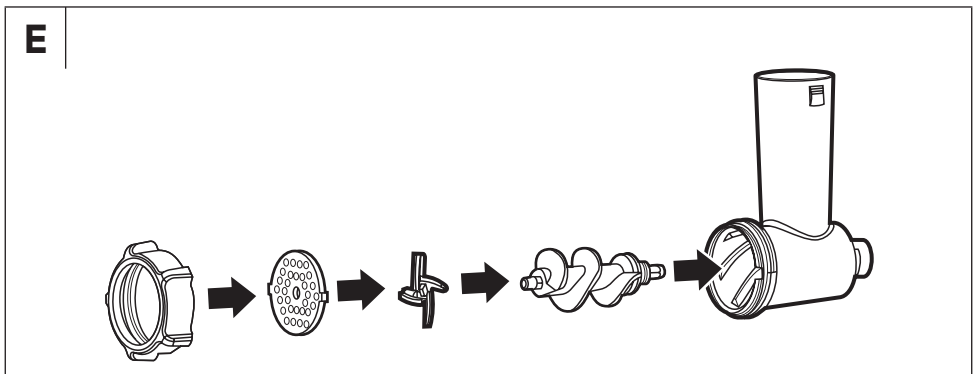
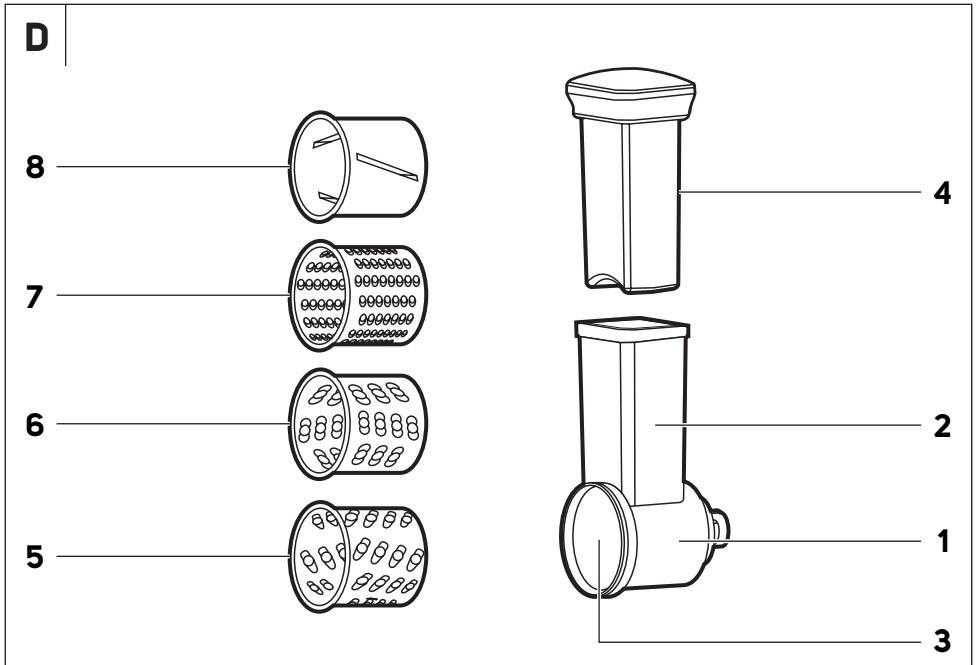
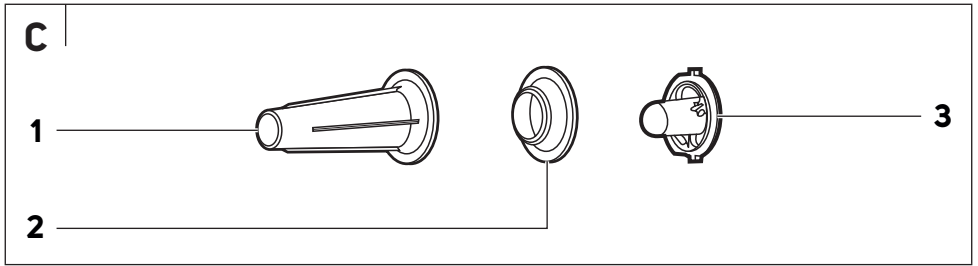

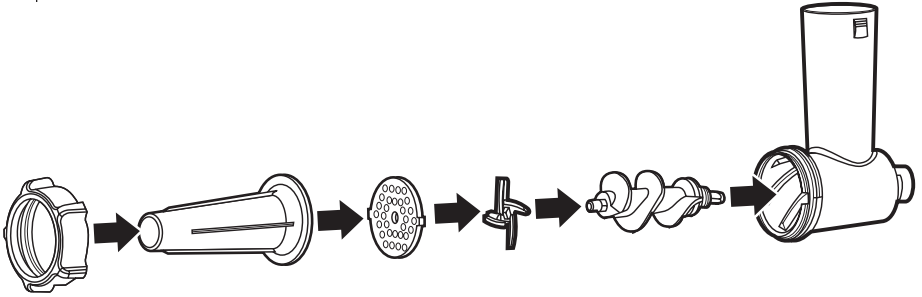
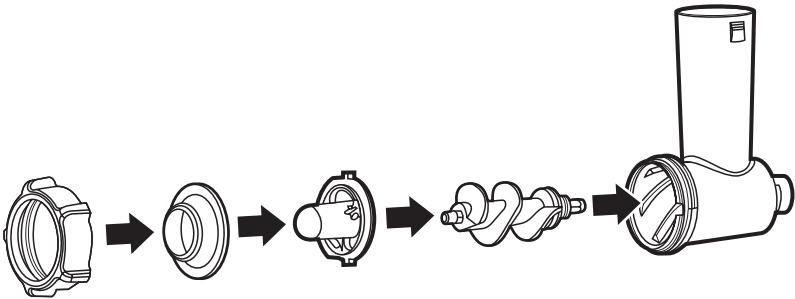
F**G**

H

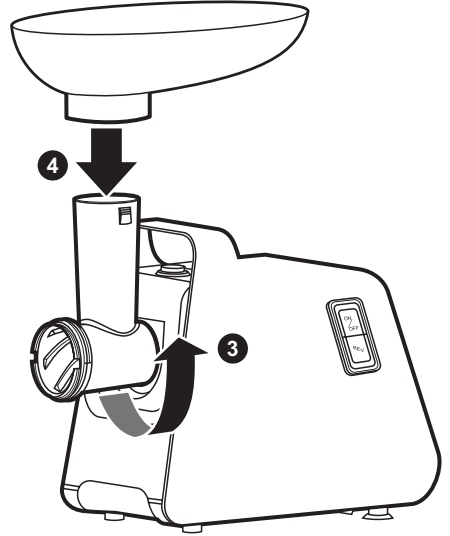
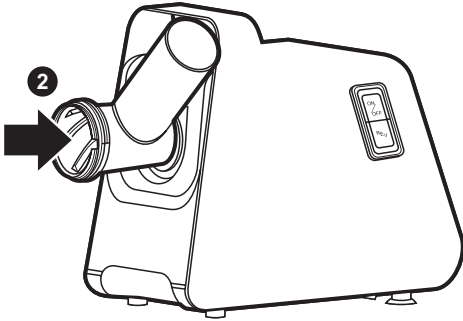
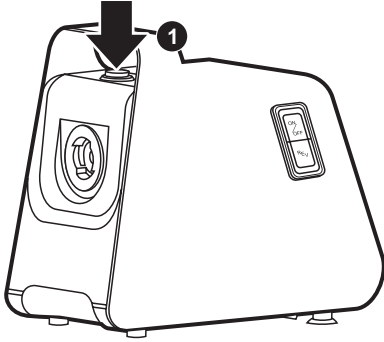

I

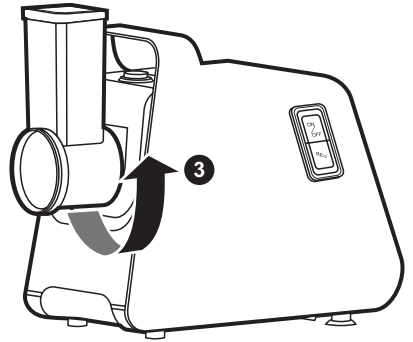
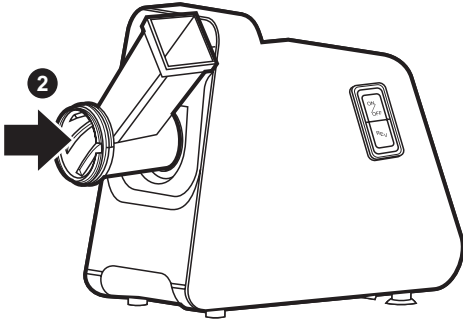
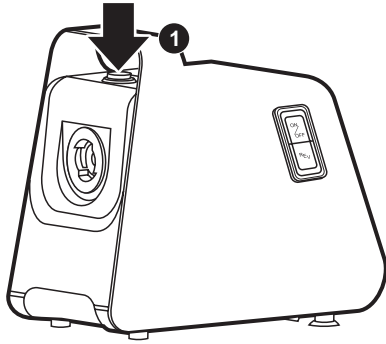

Fontos biztonsági előírások

OLVASSA EL FIGYELMESEN ÉS A KÉSŐBBI FELHASZNÁLÁSOKHOZ IS ŐRIZZE MEG!

- Általános figyelmeztetések
- A készüléket idős, testi és szellemi fogyatékos személyek, illetve a készülék használatát nem ismerő és hasonló készülék üzemeltetéseinek a tapasztalataival nem rendelkező személyek csak a készülék használati utasítását ismerő és a készülék használatáért felelősséget vállaló személy felügyelete mellett használhatják.
- A készüléket gyerekek nem használhatják. A készüléket és a hálózati vezetékét tartsa távol a gyerekektől.
- A termék nem játék, azzal gyerekek nem játszhatnak.
- A sérült hálózati vezetékét csak szakszerviz, vagy villanyszerelő szakember cserélheti ki. Ellenkező esetben áramütés érheti. A készüléket sérült hálózati vezetékkel használni tilos.
- A csigatengely és a kés, valamint az egyéb tartozékok beszerelése és kivétele, valamint a tartozékok tisztítása közben legyen óvatos, hogy a tartozékok éles részei ne okozzanak kézsérülést.
- Az élelmiszerekkel kapcsolatba kerülő felületeket és tartozékokat a használati útmutatóban leírtak szerint tisztítsa meg.

- A tartozékok be- és kiszemelése, a készülék tisztítása és áthelyezése előtt, illetve ha a készüléket hosszabb ideig nem kívánja használni, vagy azt felügyelet nélkül hagyja, akkor a készüléket kapcsolja le és a hálózati vezetéket húzza ki az elektromos aljzataból.
- A tartozékok fel- és leszerelése, vagy átszerelése előtt, a készüléket kapcsolja le, várja meg a forgó alkatrészek teljes lefékeződését és a hálózati vezetéket is húzza ki az elektromos aljzataból.
- Az alapanyagokat a kezével vagy más eszközzel az adagoló nyílásba nyomni tilos. Ehhez a munkához mindig a nyomórudat használja.



Figyelmeztetés!

A helytelen használat súlyos sérülésekhez vezethet!

Elektromos biztonság

- A készülék adapterét csak a típuscímkén feltüntetett tápfeszültség értékeivel megegyező elektromos hálózathoz szabad csatlakoztatni.
- Az adaptert csak szabályszerűen leföldelt aljzathoz csatlakoztassa. Ne használjon hosszabbító vezetéket.
- A használatba vétel előtt a hálózati vezetéket teljesen tekerje szét.
- A hálózati vezetéket nem szabad nedves és vizes kézzel a fali aljzathoz csatlakoztatni (vagy onnan kihúzni).
- Ügyeljen arra, hogy a hálózati vezeték csatlakozódugóját ne érje víz, nedvesség vagy más folyadék. Ha ez mégis bekövetkezik, akkor az újabb használat előtt a csatlakozódugót tökéletesen szárítsa meg.
- A hálózati vezetéket a vezetéknél megfogva nem szabad a fali aljzataból kihúzni. A hálózati vezeték vagy a fali aljzat megsérülhet. Ehhez művelethez a csatlakozódugót fogja meg.
- A hálózati vezetékre ne helyezzen rá nehéz tárgyakat. A hálózati vezeték nem lóghat le az asztalról, és nem érhet hozzá forró vagy éles tárgyakhoz.
- A hálózati vezetéket tartsa száraz állapotban.
- A hálózati vezetéket ne tekerje a készülékre.
- Tartozékok le- és felszerelése, a készülék tisztítása és karbantartása előtt, illetve ha a készüléket hosszabb ideig nem kívánja használni, továbbá ha a készüléket felügyelet nélkül hagyja vagy eltávolítja, akkor a készüléket kapcsolja le és a hálózati vezetéket is húzza ki az aljzataból.
- A készüléket ne próbálja meg saját erőből megjavítani, illetve azt bármilyen módon átalakítani. A készülék minden javítását vagy beállítását bizza a legközelebbi márkaszervizre. A készülék megbontása vagy szakszerűtlen javítása esetén a garancia érvényét veszti.
- A motoros egységet és a hálózati vezetéket vízbe vagy más folyadékba mártani, illetve folyó víz alatt elmosni tilos. Ellenkező esetben áramütés érheti.
- A készülék használatának a befejezése után a készüléket kapcsolja le és a tápvezetéket is húzza ki az aljzataból.
- Amennyiben a készülék vízbe esett, akkor a készüléket használni tilos, a készüléket vigye márkaszervizbe ellenőrzésre.
- A készülék kizárólag csak háztartásokban használható. A készülék kereskedelmi és a rendeltetésétől eltérő célokra nem használható.

Biztonságos használat

- A készüléket kizárólag csak háztartásokban szabad használni, a család ételkészítési céljainak megfelelő mennyiségű alapanyagok feldolgozásához. A terméket ne használja más célokra.
- A készüléket ne használja ipari környezetben vagy szabadban. A készüléket a rendeltetésétől eltérő célokra használni tilos.
- A készüléket háztartásokban, illetve a következő helyeken lehet használni:
 - konyhák, irodai és egyéb munkahelyi kiskonyhák;
 - mezőgazdasági üzemek;
 - szállodák, motelek és más szálláshelyek;
 - turisztaszállások, és egyéb jellegű szállások.
- A készüléket nem szabad időkapcsolóval vagy más készülékkel vezérelt (távírányított) fali aljzathoz csatlakoztatni.
- A készüléket és tartozékait kizárólag csak a jelen útmutatóban feltüntetett célokra és módon használja.
- A készülékhez kizárólag csak a mellékelt tartozékokat használja.
- A használatba vétel előtt győződjön meg arról, hogy a kiválasztott tartozék nem sérült-e meg. Sérült tartozékokat használni tilos.
- A készüléket és tartozékait ne tegye elektromos vagy gáztűzhelyre, illetve a működő tűzhelyek közelébe. A készüléket ne helyezze az asztal szélére vagy nem stabil felületre. A készüléket csak tiszta, száraz, stabil és egyenes felületre helyezze le.
- A készüléket és tartozékait ne tegye ki közvetlen napsütés vagy szélsőséges hőmérséklet hatásainak, illetve azt szabadban, nedves és poros környezetben ne tárolja és ne használja.
- A készüléket és tartozékait ne tegye forró helyre, nyílt láng vagy más hőforrások (tűzhely, kályha stb.) közelébe.
- A készülék bekapcsolása előtt győződjön meg a készülék helyes összeszereléséről.
- A készülék használata során ügyeljen arra, hogy a kés ne okozzon vágási sérülést.
- Működés közben a forgó alkatrészeket ne fogja meg. Ellenkező esetben sérülést szenvedhet.
- Tartsa be a készülék üzemeltetési idejét, valamint az újabb bekapcsolás előtt az előírt szünetet. A fenti időket a jelen útmutató tartalmazza.
- A készüléket üresen ne kapcsolja be. A helytelen használat hatással van a készülék várható élettartamára.
- A készülék szétszerelése előtt a készüléket kapcsolja le és a hálózati vezetéket is húzza ki a fali aljzathoz.
- A darálót csont, diófélék vagy más kemény alapanyagok zúzásához és töréséhez használni tilos. A húst a darálás előtt csontozza ki, a húsról vágja le a bőrt és a porcokat is.
- Fagyasztott alapanyagokat darálni tilos. A fagyasztott alapanyagokat a fagyasztás előtt hagyja felengedni.
- Az alapanyagokat ne nyomja nagy erővel és gyorsan a darálóba, mert a daráló eldugulhat.
- A készülékhez csak a mellékelt nyomórudat használja. A húsdaráló adagoló nyílásába ne nyúljon be kézzel, és az alapanyagokat ne nyomja be az ujjával vagy valamilyen más tárggyal.
- A készüléken és tartozékain, a tisztítással és karbantartással foglalkozó fejezetben leírtakon kívül más karbantartást nem kell végrehajtani.
- Ha a készüléken bármilyen sérülés van, akkor a készüléket ne használja.
- Ha a készülék nem működik megfelelő módon, leesett, vagy más módon megsérült, illetve vízbe esett, akkor azt ne használja.
- A motoros egységet és a hálózati vezetéket vízbe vagy más folyadékba mártani, illetve folyó víz alatt elmosni tilos. A motoros egységet mosogatógépben nem lehet elmosogatni.
- Amennyiben a készülék megsérült, illetve ha a készülék nem működik megfelelően, akkor azt ne kapcsolja be.
- A veszélyes helyzetek elkerülése érdekében a készüléket ne próbálja meg saját erőből megjavítani, illetve azt bármilyen módon átalakítani. A készülék minden javítását bizza a legközelebbi márkaszervizre. A készülék illetéktelen megbontása esetén a termékhiba felelősség és a garancia megszűnik.
- A készüléket száraz helyen tárolja.

- Köszönjük, hogy megvásárolta a SENCOR márka termékét. Hisszük azt, hogy megelégedéssel fogja használni a termékünket!
- A készülék első használatba vétele előtt olvassa el a használati útmutatót, akkor is, ha hasonló készülékek használatát már ismeri. A készüléket a jelen használati útmutatóban leírtak szerint használja. A használati útmutatót őrizze meg, később is szüksége lehet rá. Ha a készüléket eladja vagy kölcsönadja, akkor a készülékkel együtt a jelen használati útmutatót is adja át.
- A készüléket vegye ki a csomagolásból, és addig ne dobja ki a csomagolóanyagot, amíg minden tartozékot meg nem talál. Legalább a termékhiba felelősség (illetve garancia) időtartama alatt javasoljuk az eredeti csomagolás (kartondoboz és egyéb csomagolóanyagok), a pénztári bizonylat, a termékhiba felelősségre vonatkozó gyártói nyilatkozat vagy a garancialevél megőrzését. Javasoljuk, hogy szállítás esetén a készüléket az eredeti dobozába csomagolja vissza.

A KÉSZÜLÉK RÉSZEI

A1 Húsdaráló tartozékokat kioldó gomb	A4 Be- és kikapcsoló (ON/OFF)
A2 Húsdaráló tartozékokat rögzítő nyílás	A5 Forgásirányváltó kapcsoló (REV)
A3 Motoros egység	A6 Csúszásgátló lábak
B1 Daráló	B7 Daráló kés
B2 Adagoló torok	B8 Durva daráló tárcsa (7 mm)
B3 Daráló kamra	B9 Közepes daráló tárcsa (5 mm)
B4 Adagoló tálcra	B10 Finom daráló tárcsa (3 mm)
B5 Nyomórúd	B11 Menetes gyűrű
B6 Csigatengely	
C1 Kolbásztöltő feltét	C3 Alakító (kebbe készítéshez)
C2 Szeparátor (kebbe készítéshez)	
D1 Reszelő és szeletelő	D5 Durva reszelő
D2 Adagoló torok	D6 Finom reszelő
D3 Daráló kamra	D7 Nagyon finom reszelő
D4 Nyomórúd	D8 Szeletelő

RENDELTETÉS

- A húsdarálóval különféle húsokat, zöldségeket és gyümölcsöket lehet feldolgozni. A húsokból a csontokat, porcokat és inakat el kell távolítani.
- A reszelő tartozékokkal szinte bármilyen zöldséget és gyümölcsöt lehet reszelni és szeletelni. A szeletelő és reszelő tartozékokat zöldségek, gyümölcsök, sajtok és más hasonló alapanyagok feldolgozásához lehet használni.

AZ ELSŐ HASZNÁLATBA VÉTEL ELŐTT

- Az összes tartozékot, amelyek kapcsolatba kerülnek az alapanyagokkal, mosogatószeres meleg vízben mosogassa el. Majd tiszta vízzel öblítse le és szárítsa meg (vagy finom konyharuhával törölje szárazra).



Figyelmeztetés!

A készülék egyetlen része és tartozéka sem mosogatható mosogatógépben!
A kés és a szeletelő (reszelő) dobok éles! Legyen óvatos, amikor ezeket megfogja.

- A motoros egységet enyhén benedvesített puha ruhával törölje meg. Ügyeljen arra, hogy a motoros egységbe ne kerüljön víz. Legyen különösen óvatos a működtető gombok környezetének a tisztítása során.
- A daráló és reszelő egység beszerelését szolgáló nyílást csak száraz ruhával törölje meg.
- A hálózati vezetéket csak száraz ruhával törölje meg.



Figyelmeztetés!

A motoros egységet és a hálózati vezetéket vízbe mártani vagy folyóvíz alatt elmosogatni tilos.

A HÚSDARÁLÓ HASZNÁLATA

A húsdaráló összeállítás

(E. ábra)

- A daráló kamrába dugja be a csigatengelyt, húzza rá a kést, majd a darálási finomságtól függően kiválasztott daráló tárcsát. Végül csavarozza fel a menetes gyűrűt és jól húzza meg.



Figyelmeztetés!

A kés éles! Legyen óvatos, amikor a kést megfogja.

A kolbásztöltő összeszerelése

(F. ábra)

- A daráló kamrába dugja be a csigatengelyt, húzza rá a kést, majd a darálási finomságtól függően kiválasztott daráló tárcsát, végül a kolbásztöltő kúpot. Végül csavarozza fel a menetes gyűrűt és jól húzza meg.

A kebbe készítő összeszerelése

(G. ábra)

- A daráló kamrába dugja be a csigatengelyt, húzza rá a kést, majd a szeparátort és az alakítót. Végül csavarozza fel a menetes gyűrűt és jól húzza meg.

A MOTOROS EGYSÉG ELHELYEZÉSE

- A készüléket (motoros egységet) vízszintes és sima, valamint száraz felületre helyezze le (pl. a konyhabútor munkalapjára). Dugja a csatlakozódugót a fali aljzatba.



Figyelmeztetés!

A készüléket (motoros egységet) úgy helyezze el, hogy azt senki se tudja lerántani vagy felborítani. A készüléket ne állítsa fel a munkalap szélére, mert a használat közben keletkező rezgés hatására a készülék elmozdulhat és leeshet.

A HÚSDARÁLÓ RÖGZÍTÉSE A KÉSZÜLÉKBEN

(H. ábra)

- Nyomja be és tartsa benyomva tartozék kioldó gombot **A1** a motoros egységen.
- Az összeállított darálót kb. 45°-os szöggel elfordítva helyezze a hajtás nyílásába, majd az óramutató járásával ellenkező irányba forgassa el üzemi (függőleges) helyzetbe.
- A tartozék kioldó gombot engedje el.
- Az adagoló torokba dugja be az adagoló tálcán található csontot.

DARÁLÁS

- A darálás megkezdése előtt a húsrot távolítsa el a csontot, a porcokat és az inakat. A húst szeletelje kb. 20 × 20 × 40 mm-es darabokra.
- A zöldségeket és gyümölcsöket darabolja akkora méretűre, hogy belefértjenek az adagoló torokba.



Figyelmeztetés!

Fagyasztott alapanyagokat (húst, zöldséget stb.) ne próbáljon darálni. A feldolgozás előtt az alapanyagokat olvassza fel.

- A daráló kamra kimenete alá tegyen egy edényt vagy tányért, amelybe a megdarált alapanyagok kiesnek.
- A darálóan alapanyagot tegye az adagoló tálcára.
- Kapcsolja be a készüléket az **ON/OFF** gomb megnyomásával.
- Az adagoló torokba fokozatosan és folyamatosan adagolja a darálóan alapanyagot. Az adagoló torkot ne töltsé túl, mert a daráló eldugulhat. A nyomórúddal finoman nyomja az alapanyagot.



Figyelmeztetés!

Az alapanyagokat a kezével vagy más tárggyal a gépbe nyomni tilos. Ehhez a munkához mindig a nyomórúdat használja.

- Ha a daráló (vagy az adagoló torok) eldugul, akkor a készüléket előbb kapcsolja le az **ON/OFF** gombbal, majd próbálja megszüntetni a dugulást az ellenkező forgásirány bekapcsolásával (lásd a forgásiirányváltással foglalkozó fejezetet). Ha a dugulást nem sikerül így megszüntetni, akkor a hálózati vezetékét a fali aljzatból húzza ki, majd szedje szét a darálót és tisztítsa ki. A tisztítás után állítsa össze a darálót és folytassa a darálást. A darálót szerelje a készülékre és a darálót kapcsolja be.



Figyelmeztetés!

A készülék folyamatos üzemeltetési ideje max. 5 perc. Ezt követően a készüléket hagyja 10 percig hűlni.

- A használat befejezése után a készüléket az **ON/OFF** gombbal kapcsolja le, és a hálózati csatlakozódugót is húzza ki a fali aljzatból. Várja meg a forgó alkatrészek lefékezésedését, majd a darálót szerelje ki a készülékből (lásd a kiszereléssel foglalkozó fejezetet), majd a darálót szerelje szét. A tartozékokat tisztítsa meg (lásd a tisztítással és karbantartással foglalkozó fejezetet).

FORGÁSIIRÁNYVÁLTÁS

- Ha a készülék rendellenesen működik (berezeg, hangosan működik, eltömődik stb.), akkor a készüléket az **ON/OFF** gombbal kapcsolja le. Ezt követően nyomja meg a **REV** (forgásiirányváltás) gombot.
- A csigatengely ellenkező irányba forog, és kinyomja az az alapanyagot (megszünteti a dugulást).
- Ha így nem sikerül megszüntetni a dugulást, akkor a készülék hálózati vezetékét húzza ki a fali aljzatból és a darálót szedje szét, majd tisztítsa ki és ismét szerelje össze. A darálót szerelje vissza a készülékre és a darálót kapcsolja be.

KOLBÁSZTÖLTÉS ÉS KEBBE KÉSZÍTÉS

- Készítse elő a belet és a kolbászöltéket (fűszerezett darált húst). A belet töltés előtt tegye 10 percre langyos vízbe. A nedves belet húzza a töltőkúpra. A bél végét kösse össze (pl. hurkapálcika segítségével).
- Az adagoló torokba dugja be az adagoló tálcán található csontot.
- Kapcsolja be a készüléket az **ON/OFF** gomb megnyomásával.
- Az adagoló torokba fokozatosan és folyamatosan adagolja a kolbászöltéket. Az adagoló torkot ne töltsé túl, mert a daráló eldugulhat. A nyomórúddal finoman nyomja az alapanyagot.



Figyelmeztetés!

Az alapanyagokat a kezével vagy más tárggyal a gépbe nyomni tilos. Ehhez a munkához mindig a nyomórúdat használja.

- A kebbe készítés során a készülék üres hűshengert adagol, amelyből aVájon egyforma hosszúságú darabokat.
- Ha a daráló (vagy az adagoló torok) eldugul, akkor a készüléket előbb kapcsolja le az **ON/OFF** gombbal, majd próbálja megszüntetni a dugulást az ellenkező forgásirány bekapcsolásával (lásd a forgásiirányváltással foglalkozó fejezetet). Ha a dugulást nem sikerül így megszüntetni, akkor a hálózati vezetékét a fali aljzatból húzza ki, majd szedje szét a darálót és tisztítsa ki. A tisztítás után állítsa össze a darálót és folytassa a darálást. A darálót szerelje vissza a készülékre és a darálót kapcsolja be.



Figyelmeztetés!

A készülék folyamatos üzemeltetési ideje max. 5 perc. Ezt követően a készüléket hagyja 10 percig hűlni.

- A használat befejezése után a készüléket az **ON/OFF** gombbal kapcsolja le, és a hálózati csatlakozódugót is húzza ki a fali aljzatból. Várja meg a forgó alkatrészek lefékezésedését, majd a darálót szerelje ki a készülékből (lásd a kiszereléssel foglalkozó fejezetet), majd a darálót szerelje szét. A tartozékokat tisztítsa meg (lásd a tisztítással és karbantartással foglalkozó fejezetet).

A DARÁLÓ LESZERELÉSE A KÉSZÜLÉKRŐL

- Nyomja be és tartsa benyomva tartozék kioldó gombot **A1** a motoros egységen.
- A daráló tartozékokat az óramutató járásával azonos irányba fordítsa el kb. 45°-kal, majd a darálót húzza ki a nyílásból.
- A tartozék kioldó gombot engedje el.

A RESZELŐ ÉS SZELETELŐ HASZNÁLATA ÖSSZEÁLLÍTÁS

(D. ábra)

- A kívánt méretnek megfelelő dobót válassza ki és dugja a reszelő kamrába. A dobót az óramutató járásával azonos irányba elforgatva rögzítse a kamrába.



Figyelmeztetés!

A dobok élesek, legyen óvatos amikor a dobokat megfogja.

A RESZELŐ ÉS SZELETELŐ RÖGZÍTÉSE A KÉSZÜLÉKBE (I. ábra)

- Nyomja be és tartsa benyomva tartozék kioldó gombot **A1** a motoros egységen.
- Az összeállított reszelőt kb. 45°-os szöggel elfordítva helyezze a hajtás nyílásába, majd az óramutató járásával ellenkező irányba forgassa el üzemi (függőleges) helyzetbe.
- A tartozék kioldó gombot engedje el.

RESZELÉS ÉS SZELETELÉS

- A reszelő vége alá tegyen egy edényt, amelybe az alapanyag kiesik a dobból.
- Az alapanyagokat úgy készítse elő, hogy azok beleférjenek az adagoló nyílásba.
- Kapcsolja be a készüléket az **ON/OFF** gomb megnyomásával.
- Az adagoló torokba fokozatosan és folyamatosan adagolja az alapanyagot. Az adagoló torkot ne töltsé túl, mert a daráló eldugulhat. A nyomórúddal finoman nyomja az alapanyagot.



Figyelmeztetés!

Az alapanyagokat a kezével vagy más tárggyal a gépbe nyomni tilos. Ehhez a munkához mindig a nyomórúdat használja.

- A használat befejezése után a készüléket az **ON/OFF** gombbal kapcsolja le, és a hálózati csatlakozódugót is húzza ki a fali aljzatból. Várja meg a forgó alkatrészek lefékezésődését, majd a reszelőt szerelje ki a készülékből (lásd a kiszereléssel foglalkozó fejezetet), majd a reszelőt szerelje szét. A tartozékokat tisztítsa meg (lásd a tisztítással és karbantartással foglalkozó fejezetet).

A RESZELŐ KISZERELÉSE A KÉSZÜLÉKBŐL

- Nyomja be és tartsa benyomva tartozék kioldó gombot **A1** a motoros egységen.
- A reszelő tartozékot az óramutató járásával azonos irányba fordítsa el kb. 45°-kal, majd a reszelőt húzza ki a nyílásból.
- A tartozék kioldó gombot engedje el.

TISZTÍTÁS ÉS KARBANTARTÁS



Figyelmeztetés!

Bármilyen tisztítás vagy karbantartás megkezdése előtt a hálózati vezetéket is húzza ki az elektromos aljzatból, majd a használt tartozékokat szerelje ki. Az elektromos hálózathoz csatlakoztatott készülékebe szerelve a tartozékokat tisztítani tilos. A használt tartozékokat vegyi anyagokkal, karcoló vagy maró és egyéb módon agresszív anyagokkal tisztítani tilos. Ezek maradandó sérüléseket okozhatnak a felületekben.



Megjegyzés

A daráló kamrában az alapanyagok (különösen a hús) megtapadhatnak, amelyeket nehezebb kitisztítani. Az ilyen szennyeződések kitisztításához a darálás végén daráljon le egy vastagabb szelet kenyeret vagy kiflit. A daráló tartozékot egy nagyobb edénybe téve szerelje szét, hogy a kieső alapanyagok ne potyogjanak le a padlóra. Ha a készüléket hosszabb ideig üzemeltette, akkor előfordulhat, hogy a motoros egység érintésre forróvá válik. A tisztítás megkezdése előtt várja meg a motoros egység lehűlését.

- Javasoljuk, hogy a tartozékokat a használatot követően azonnal mosogassa el, ellenkező esetben az élelmiszer maradványok azokra rászáradnak. A rászáradt élelmiszer maradványokat nehezebben lehet eltávolítani.
- A húsdaráló vagy reszelő egységeket teljesen szerelje szét. Az egységeket szerelje szét alkatrészekre, alaposan távolítsa le az alapanyag maradványokat, meleg vízben öblítse le a tartozékot, majd mosogatószeres meleg vízben mosogassa el, és tiszta vízzel öblítse le. A tartozékokat szárítsa meg (vagy finom konyharuhával törölje szárazra). A tisztításhoz ne használjon karcoló tisztítószeret.



Figyelmeztetés!

A készülék egyetlen része és tartozéka sem mosogatható mosogatógépben! A kés és a szeletelő (reszelő) dobok éles! Legyen óvatos, amikor ezeket megfogja.

- A motoros egységet enyhén benedvesített puha ruhával törölje meg. Ügyeljen arra, hogy a motoros egységbe ne kerüljön víz. Legyen különösen óvatos a működtető gombok környezetének a tisztítása során.
- A daráló és reszelő egység beszerelését szolgáló nyílást csak száraz ruhával törölje meg.
- A hálózati vezetéket csak száraz ruhával törölje meg.



Figyelmeztetés!

A motoros egységet és a hálózati vezetéket vízbe mártani vagy folyóvíz alatt elmosogatni tilos.

TÁROLÁS

- A megtisztított tartozékokat és a készüléket száraz és tiszta helyen, gyerekektől elzárva tárolja. A készüléket és tartozékait ne tegye ki közvetlen napsütés vagy szélsőséges hőmérséklet hatásának, illetve a készüléket és tartozékait nedves és poros környezetben se tárolja.

MŰSZAKI ADATOK

Névleges feszültség.....	220–240 V
Névleges frekvencia.....	50–60 Hz
Névleges teljesítményfelvétel.....	500 W
Max. teljesítmény.....	1400 W
Kapacitás.....	1,7 kg/perc
Tömeg (kőrübelül).....	3,4 kg
Érintésvédelmi osztály.....	II
Zajszint.....	90 dB(A)

A készülék deklarált zajszintje 90 dB(A), ami „A” akusztikus teljesítménynek felel meg, 1 pW akusztikus teljesítményt figyelembe véve.

A műszaki adatok magyarázata



Áramütés elleni védelem:

II. osztály. A felhasználó áramütés elleni védelméről kettős szigetelés gondoskodik.

A szöveg és a műszaki paraméterek megváltoztatásának a joga fenntartva.

A HASZNÁLT CSOMAGOLÓANYAGOKRA VONATKOZÓ UTASÍTÁSOK ÉS TÁJÉKOZTATÓ

A használt csomagolóanyagot az önkormányzat által kijelölt hulladékgyűjtő helyen adja le.

AZ ELHASZNÁLÓDOTT ELEKTROMOS ÉS ELEKTRONIKUS BERENDEZÉSEK MEGSEMISÍTÉSE



Ez a jel a terméken vagy a kísérő dokumentációban arra hívja fel a figyelmét, hogy az elektromos vagy elektronikus termék nem dobható a háztartási hulladék közé.

A megfelelő ártalmatlanításhoz és újrahasznosításhoz a terméket kijelölt gyűjtőhelyen adja le. A fentiek alternatívájaként az EU országokban, illetve más európai országokban, hasonló termék vásárlása esetén az elhasználdott termék az üzletben is leadható. A termék

megfelelő módon történő megsemmisítésével segít megőrizni az értékes természeti erőforrásokat, és hozzájárul a nem megfelelő hulladék-megsemmisítés által okozott esetleges negatív környezeti és

egészségügyi hatások megelőzéséhez. A további részletekről a helyi önkormányzati hivatal vagy a legközelebbi hulladékgyűjtő hely ad tájékoztatást. Az ilyen típusú hulladékok nem megfelelő módon történő ártalmatlanítása esetén a helyi előírások értelmében bírság szabható ki.

Az Európai Unió országában működő vállalkozások részére

Ha elektromos vagy elektronikus berendezést kíván ártalmatlanítani, akkor erre vonatkozóan kérjen információt a termék eladójától vagy forgalmazójától.

Megsemmisítés az Európai Unió országain kívül

Ez a jel az Európai Unióban érvényes. Amennyiben ezt a terméket ártalmatlanítani kívánja, akkor tájékoztatásért forduljon a termék eladójához vagy a helyi önkormányzati hivatal illetékes osztályához.



A termék megfelel az adott termékekre vonatkozó összes európai uniós műszaki és egyéb előírásnak.

