

Aprító

Használati útmutató

PH



SENCOR®

SHB 4310

Mielőtt bekapcsolná a berendezést, kérjük ismerkedjen meg a használati útmutatóval, még abban az esetben is, ha ismeri a hasonló berendezések kezelését! Csak az ebben a használati útmutatóban leírtaknak megfelelően használja a berendezést! Az útmutatót őrizze meg a későbbi szükség esetére.

Javasoljuk, hogy legalább a jótállás idejére őrizze meg a termék eredeti dobozát, csomagolását, pénztárbizonylatát és jótállási jegyét! Szállításkor csomagolja a készüléket vissza a gyártó eredeti dobozába.

HU-1

FONTOS BIZTONSÁGI UTASÍTÁSOK.....	3
AZ APRÍTÓ LEÍRÁSA.....	4
AZ APRÍTÓ HASZNÁLATA.....	5
ÉLELMISZER-FELDOLGOZÁSI ÚTMUTATÓ.....	6
KARBANTARTÁS ÉS TISZTÍTÁS.....	6
MŰSZAKI ADATOK.....	6
UTASÍTÁSOK ÉS TÁJÉKOZTATÓ A HASZNÁLT CSOMAGOLÓANYAGOKRA VONATKOZÓAN.....	7
HASZNÁLT ELEKTROMOS ÉS ELEKTRONIKUS BERENDEZÉSEK MEGSEMISÍTÉSE.....	7

FONTOS BIZTONSÁGI UTASÍTÁSOK GONDOSAN OLVASSA EL ÉS ŐRIZZE MEG A KÉSŐBBIEKRE.

- Ezt a berendezést nem olyan személyeknek (beleértve gyerekek) tervezték, akik csökkent fizikai vagy szellemi képességűek vagy korlátozott tapasztalatú és tudású személyek, ha nincs mellettük felügyelő vagy biztonságukért felelős személy, aki ellátta őket a berendezés használatára vonatkozó utasításokkal.
- A gyerekeknek felügyelet alatt kell lenniük, hogy biztosítsa, nem fognak a berendezéssel játszani.
- A készülék hálózatra csatlakoztatása előtt győződjön meg, hogy a címkén jelzett feszültség megfelel a hálózati feszültségnek.
- Sose használjon olyan tartozékot, amit nem a készülékhez kapott vagy a gyártó nem említi e készülék támogatott tartozékai közt.
- A berendezést ne tegye bizonytalan felületre. A berendezést helyezze mindig egyenes, száraz felületre!
- Győződjön meg, hogy a tápkábel és a kábel villásdugója nem érintkezhet vízzel vagy nedvességgel.
- A motoregységet soha se mossa folyó víz alatt, ne is merítse vízbe vagy más folyadékba.
- A készüléket átlagos mennyiségű élelmiszer háztartási feldolgozására tervezték.
- A berendezést ne használja más célra, mint amire tervezték.
- Ne használja ipari környezetben vagy kint!
- A berendezés közelében ne használjon spréket.
- A berendezés bekapcsolása előtt mindig győződjön meg, hogy jól van összeállítva.
- A berendezést üresen ne használja. A berendezés helytelen használatával csökkenti annak élettartamát.
- A berendezést mindig áramtalanítsa, ha nem használja és ha felügyelet nélkül hagyja, szerelés, szétszerelés vagy tisztítás előtt.
- Ha a berendezést nem használja, tegye gyerekektől távol. Ha a berendezést gyerekek kezébe kerül felügyelet nélkül, ez a gyerekek sérüléséhez vagy a berendezés megrongálódásához vezethet.
- A berendezést ne helyezze elektromos- vagy gázmelegítőre vagy annak közelébe.
- A berendezést ne helyezze nyílt láng vagy hőtermelő készülékek és berendezések közelébe.
- A készüléket a hálózatról ne a tápkábel meghúzásával húzza ki - a tápkábel / hálózati dugasz sérülésének veszélye. A kábelt a villásdugó meghúzásával húzza ki a dugaszaljzatból!
- Gondoskodjon arról, hogy a tápkábel ne lógjon le az asztal széléről, és ne érintkezzen forró felülettel!
- Sérült tápkábelrel/tápkábelhez tartozó villásdugóval rendelkező berendezés használata tilos. Ha a tápkábel megsérült, annak kicserélését bizza szakszervizre!
- Semmilyen esetben se javítsa a készüléket maga, ne végezzen rajta javításokat – áramütés veszélye! Minden javítást és összeállítást bizza a szakszervizre. A jótállási idő érvényessége alatt a berendezésbe való beavatkozással elveszítheti a jótállási teljesítésre vonatkozó jogát.
- A készülék élelmiszer aprítására szolgál mint pl. hús, gyümölcs, zöldség, kemény vagy félkemény sajt, fűszer és hsn.
- Ne használja túl kemény élelmiszerek aprítására mint pl. szemes kávé, jégkockák, szerezendió stb.
- A készülék üzemideje 15 másodperc, ne hagyja működésben hosszabb ideig. 15 másodperces működés után hagyja a készüléket 2 percig nyugodalomban.
- Figyelem! Az aprító vágóélei élesek. A vágóéllal óvatosan járjon el.
- Első használat előtt alaposan mossa meg a vágóélt, az edényt és az edény burkolatát forró vízben konyhai mosogatószerrel. Ezután öblítse le ezeket a részelet ivóvízzel és alaposan törölje szárazra finom ronggyal.

AZ APRÍTÓ LEÍRÁSA

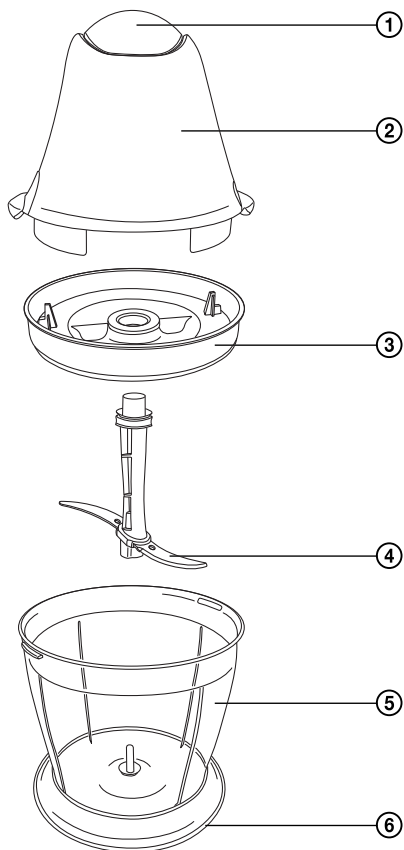
A

- ① Pulzáló kapcsoló
- ② Motoregység
- ③ Edény fedő
- ④ Nemesacél vágóél
- ⑤ Edény
- ⑥ Csúszásmentes alátét

AZ APRÍTÓ HASZNÁLATA

- 1) Első használat előtt a készüléket és a tartozékait vegye ki a csomagolásból. Megj. Az aprító vágóélei élesek. A vágóélellet óvatosan bánjon és mindig a műanyag végénél fogja.
- 2) A vágóélet tegye a közpérső dugóra az edény alján (Isd B1, B2 kép).
- 3) Tegye az élelmiszert az edénybe. Az edényt max. $\frac{3}{4}$ -éig töltsé. Az egyes élelmiszerek javasolt feldolgozási idejeit az Élelmiszer-feldolgozási táblázatban találja.
- 4) Az edényre tegye a burkolatot a helyes irányban (Isd B3 kép).
- 5) Az edényre tegye a motoregységet (Isd B4 kép). Egyik kézzel tartsa az edényt és a másikkal fordítsa el a motoregységet balra a  jel irányába. Most a motoregységnek szilárdan rögzítve kell lennie az edényben (Isd B5 kép). Megj. Ha a vágóél nincsen helyesen összeállítva, nem indítható el.
- 6) Az aprítót csatlakoztassa áramra. A pulzáló kapcsoló lenyomásával hozza máködésbe az aprítót. Néhány másodperc után engedje fel a pulzáló kapcsolót. Pulzáló kapcsolással meggátolja az élelmiszer túlzott felaprítását.



Tipp

Ha az élelmiszer az edény szélére ragad, hagyja abba és húzza ki az aprítót az el. áramból. Vegye le a motoregységet és az edény burkolatát. A műanyag kenőlapáttal szedje le az élelmiszereket az edény oldaláról. Állítsa össze az aprítót, csatlakoztassa és folytassa az élelmiszerek feldolgozását.

- 7) Használat után húzza ki az aprítót a hálózati aljzatból. Az edényről vegye le a motoregységet jobbra fordítással a  jel irányában és vegye le az edény burkolatát.
- 8) Óvatosan vegye ki a vágóélet és szükség szerint a feldolgozott élelmiszert. Megj. A csúszásmentes alátét szolgálhat mint az edény fedele, ha a feldolgozott élelmiszert a hűtőben akarja tartani.

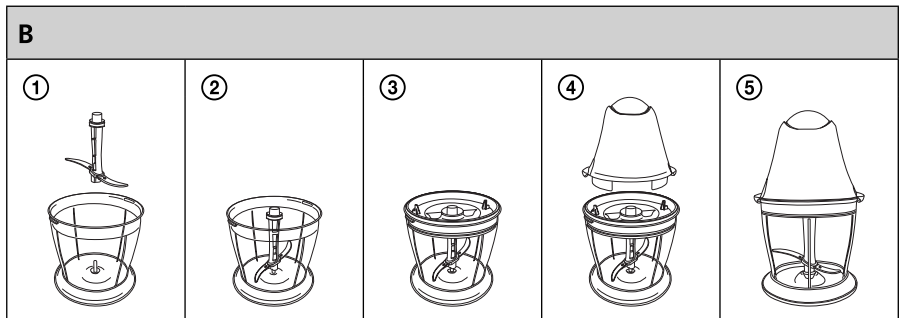

ÉLELMISZER-FELDOLGOZÁSI ÚTMUTATÓ

Élelmiszer fajta	Maximum adag	Méret	Feldolgozás ideje
Sajtos hús	200 g	2x2 cm kockák	15 mp
Kemény vagy félkemény sajt	100 g	2x2 cm kockák	10 mp
Keksz	50 g		15 mp
Hagyma	200 g	negyedekre vágva	10 mp
Fokhagyma	100 g		10 mp
Fűszer	50 g		6 mp
Mogyoró héj nélkül	50 g		15 mp

A fentebbi idők csak tájékoztató jellegűek. A valós feldolgozási idők függnek a feldolgozás finomságától.

KARBANTARTÁS ÉS TISZTÍTÁS

- Tisztítás előtt húzza ki a berendezést az áramhálózatból és szedje szét az egyes részekre.
- A motoregységet törölje meg lágy, enyhén nedves ronggyal. Ne merítse vízbe vagy más folyadékba.
- Más részeket, mint az edény, vágóél, az edény burkolata, mosható mosogatógépben. Némely élelmiszerek szín-elváltozást okozhatnak a műanyagok felületén. Ilyen esetekben törölje át a műanyag részeket növényi olajjal olejem vagy mosogatógépben mossa el.
- A készülék és tartozékainak tisztításához ne használjon dörzsölő hatású tisztítószereket, benzint vagy hígítókat.

MŰSZAKI ADATOK

Névleges feszültség.....	220–240 V
Névleges frekvencia.....	50/60 Hz
Névleges teljesítmény.....	300 W
Védelmi osztály (áramütés elleni védelem).....	II
Zajsztint.....	80 dB(A)
Edény térfogat.....	650 ml

Ezen berendezés deklarált zajsztintje 80 dB(A), ami A akusztikus teljesítményszintet jelent az 1 pW referencia akusztikus teljesítményt tekintve.

Műszaki fogalmak magyarázata

Védelmi szint áramütés ellen

II. osztály - Az áramütés elleni védelem kettős vagy megerősített szigeteléssel van biztosítva.

Változtatások joga a szövegben és a műszaki paraméterekben fenntartva.

UTASÍTÁSOK ÉS TÁJÉKOZTATÓ A HASZNÁLT CSOMAGOLÓANYAGOKRA VONATKOZÓAN

A használt csomagolóanyagokat az önkormányzat által kijelölt hulladéklerakó helyre helyezze el!

HASZNÁLT ELEKTROMOS ÉS ELEKTRONIKUS BERENDEZÉSEK MEGSEMISÍTÉSE



Ez a jelzés a terméken vagy a kísérő dokumentációban azt jelzi, hogy az elektromos vagy elektronikus termék nem dobható háztartási hulladék közé. A helyes megsemmisítéshez és újrafelhasználáshoz ezen termékeket kijelölt hulladékgyűjtő helyre adja le. Az EU országokban vagy más európai országokban a termékek visszaválthatóak az eladóhelyen azonos új termék vásárlásánál. A termék helyes megsemmisítésével segít megelőzni az élőkönyezetre és emberi egészségre kockázatos lehetséges veszélyek kialakulását amelyek a hulladék helytelen kezelésével adódhatnak. További részletekről érdeklődjön a helyi hatóságnál vagy a legközelebbi gyűjtőhelyen. Az ilyen fajta hulladék helytelen megsemmisítése a helyi előírásokkal összhangban bírsággal sújtható.

Vállalkozások számára a Európai Unióban

Ha meg akarja semmisíteni az elektromos vagy elektronikus berendezést, kérje a szükséges információkat az eladójától vgy beszállítójától.

Megsemmisítés Európai Unión kívüli országban

Ez a jelzés az Európai Unióban érvényes. Ha meg akarja semmisíteni a terméket, kérje a szükséges információkat a helyes megsemmisítésről a helyi hivataloktól vagy az eladójától.



Ez a termék teljesíti minden rá vonatkozó EU irányelv alapvető követelményét.

